

СИСТЕМА СВІДОМОГО НОТНОГО СПІВУ Б. ТРИЧКОВА ЯК ЗАСІБ РОЗВИТКУ МУЗИЧНИХ ЗДІБНОСТЕЙ УЧНІВ

У статті розглянуто сутність системи свідомого нотного співу болгарського педагога Б. Тричкова та розкрито роль дидактичного методу «Столбіца» в розвитку музичних здібностей учнів закладів загальної середньої освіти в Україні. Висвітлено значення терміну «столбіца». Проаналізовано два основні етапи читання нотного тексту за системою Б. Тричкова (поступеневий і стрибкоподібний); зазначено порядок вивчення ступенів у процесі засвоєння гами. Розкрито роль «болгарської драбинки» в розвитку музичних здібностей учнів закладів загальної середньої освіти.

***Ключові слова:** метод «Столбіца»; болгарська драбинка; сходинки; поступеневий і стрибкоподібний рух; музичні здібності.*

Постановка проблеми. У час політичних і соціальних змін, що відбуваються в українському суспільстві на початку ХХІ століття, зусилля українських педагогів-музикантів спрямовані на перезавантаження традиційної системи викладання музичного мистецтва в закладах загальної середньої освіти. «Нове осмислення соціальної мети шкільної музичної освіти в Україні вимагатиме розробки нових педагогічних концепцій на основі творчого використання здобутків національної і світової педагогіки, створення альтернативних програм, з яких учитель матиме змогу обрати ту, що найбільше відповідає його професійним уявленням і можливостям», – зазначає О. Ростовський (2000, с. 13). Проблема розвитку різноманітних здібностей учнів надзвичайно важлива в умовах упровадження Концепції «Нова українська школа», тому застосування дидактичного методу «Столбіца» на уроках музичного мистецтва для розвитку музичних здібностей учнів є дуже актуальним.

Аналіз останніх досліджень і публікацій. У наукових статтях і дослідженнях питання розвитку музичних здібностей учнів на уроках музичного мистецтва розглядають: О. Гумінська, О. Лобова, Е. Печерська, О. Ростовський (2000) та ін. Різноманітні завдання та вправи для розвитку музичних здібностей школярів пропонують Н. Антоник (2020), Г. Букреєва, Р. Дверій, М. Демків та ін. Методичну літературу для вчителів і підручники для учнів розробляють Л. Аристова, Л. Кондратова, Л. Масол, В. Сергієнко та ін. Застосування методу «Столбіца» Б. Тричкова у школах Болгарії розкривають І. Пєєв, С. Кристева (1979), О. Лобач (1999). Деякі аспекти дитячого хорового виховання в Болгарії розглядає А. Соколова (2009). Музично-педагогічну спадщину Б. Тричкова висвітлює І. Ніколова (2011).

Однак проблему розвитку музичних здібностей учнів засобами дидактичного методу «Столбіца» в українських загальноосвітніх навчальних закладах досліджено недостатньо. Тому актуальність даних розвідок на сучасному етапі, необхідність більш активного впровадження в урок музичного мистецтва елементів системи свідомого нотного співу Б. Тричкова зумовили вибір теми дослідження.

Мета статті – розкрити значення дидактичного методу «Столбіца» в музичному розвитку учнів закладів загальної середньої освіти України.

Методи дослідження: дослідницькому пошуку сприяв контент-аналіз вітчизняної та зарубіжної методичної літератури, наукових джерел, періодичних видань, а також методи систематизації й теоретичного узагальнення досліджуваного матеріалу.

Виклад основного матеріалу. Музично-педагогічна система «*Стълбицата*» («*Столбіца*») болгарського педагога Бориса Тричкова (1884 – 1944) виникла у 20-х роках минулого століття. Позитивні наслідки її апробації викликали велику зацікавленість серед учителів різних країн світу. Цьому сприяли також музично-педагогічні курси під керівництвом Б. Тричкова та його послідовників Б. Бочева, П. Бояджиєва, В. Мирчева, К. Стойкова та ін. (Медвідь, 2017, с. 27).

Термін «стълбицата» у перекладі з болгарської означає «сходишки; драбинка» і має три значення:

- гама, яка зображена трьома способами (рис. 1);
- наочний посібник;
- метод.



СХОДИНКИ	ЗВУКОРЯД	ЩАБЛІ
	 <p>до ре мі фа соль ля сі до</p>	

Рис. 1. Гама – столбїца

На схематичних зображеннях гама вчитель з допомогою указки може пропонувати учням вокальні вправи для інтонування в поступеному та стрибкоподібному русі.

Наочні посібники «Столбїца», які були розроблені в Болгарії для кожного класу, містять одноголосі та двоголосі вправи для сольфеджування в різних тональностях, а також вправи-креслення, вправи-схеми (Песв, Кристева, 1979, с. 77):

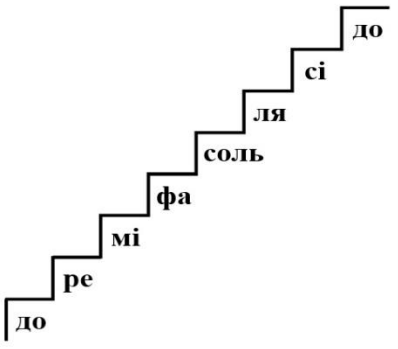
I до¹ ре мі мі мі фа со – оль

II до¹ ре до до до ре мі – і

Зазначимо, що *метод «Столбїца»* Б. Тричков так називає тому, що кожен вид роботи є наступним етапом, новою сходишкою в досягненні мети. «На його думку, в кожній людині необхідно розвинути закладені в ній природою прагнення та любов до співу, навички вільного володіння пісенним текстом

шляхом навчання співу з нот, що сприятиме формуванню якомога вищого рівня національної хорової культури» (Соколова, 2009, с. 369).

Б. Тричков уважав, що найважливішим завданням для педагога є встановлення координації між голосом і слухом. Для досягнення мети він пропонує репродуктивний спів з голосу вчителя. Педагог наголошував, що потрібно створити в учнів «тональне чуття мажорної класичної гами». Гама *До-мажор* була «технічною основою» співу, його «відправним пунктом» (Тричков, 1940). А розвиток метро-ритмічного відчуття, на думку автора, відбувається найефективніше з допомогою ритмічних ударів. Б. Тричков підкреслював, що метро-ритм потрібно розвивати шляхом його «інкорпорування» («вбирання тілом»). Цього можна досягти, зокрема, з допомогою руки, що виконує роль метронома.

У системі «Столбїца» запропоновані завдання і форми роботи відповідно до вікових категорій учнів. Навчання у *першому* класі Б. Тричков трактує як перехідний етап від дошкільного до шкільного. На цьому етапі потрібно створити «психологічну основу», на якій ґрунтуватиметься майбутній свідомий спів із нот, розвинути тональне відчуття на основі народної музики і сприяти розвитку метро-ритмічного відчуття. Для цього педагог видав збірку з коментарями «Початкові пісні». Вона містила не тільки мелодичні, але й ритмічні зразки, які необхідно було співати перед вивченням триступневих співаночок у розмірах – 2/4, 3/4, 4/4 (Николова, 2011).

Б. Тричков запевняв, що найдоцільніший період для «свідомого нотного співу» – *другий* клас, де інтонування нотного тексту відбувається впродовж двох етапів:

перший – засвоєння гами поступенево;

другий – стрибкоподібне інтонування звуків гами.

На *першому* етапі педагоги надають важливого значення «сходінкам» (рис. 2), називаючи це етапом «співу по нотах без нот» (Пєєв, Кристева, 1979, с. 74).



Рис. 2. Гама До-мажор

У цей час для стимулювання активності учнів можна проводити музично-дидактичні ігри: «Учитель» та «Жива гама». Гра «Учитель» полягає в тому, що школярі показують на сходинках за допомогою указки поступеневий рух гамаи вгору та вниз. «Жива гама» – це семеро дітей, які отримують назву звуків. Учитель вказує почергово на «ступені гамаи», а учні відтворюють голосом свій звук. Потрібно зазначити, що на цьому етапі інтонування відбувається тільки в послідовному русі без будь-яких стрибків (Тричков, 1940).

Перший етап містить п'ять стадій:

- 1) поступеневе інтонування ступенів гамаи вгору та вниз;
- 2) поступеневе інтонування з перервою – після зупинки на будь-якому звуці подальший рух завжди розпочинався з тоніки;
- 3) поступеневе інтонування із затримкою на будь-якому звуці (протяжне його відтворення та повернення на тоніку);
- 4) поступеневе інтонування з повторенням будь-якого тону і повернення на початок.

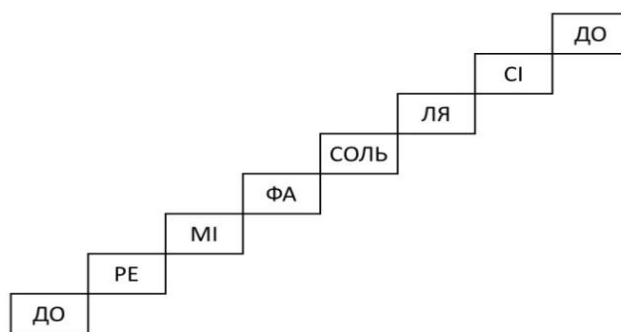
5) рух угору та вниз від будь-якого звуку і повернення до нього («зигзаг»), наприклад, *до-ре-мі-фа-а-а, фа-мі, фа-мі, фа-а-а*.

У системі «Столбца» важливе місце посідає двоголосий спів. Б. Тричков рекомендував вводити двоголосся ще на першому етапі поступеневого засвоєння гамаи. Розвиток цих навичок здійснюється з допомогою послідовних дій двома указками. Можна навести приклади побудови деяких двоголосих вправ, які пропонував Б. Тричков на початковому етапі двоголосся (Пеєв, Кристева, 1979, с. 77-78):

I до¹ ре мі ре до – о – о – о

II до¹ – о – о – о до¹ – о – о – о

Після поступеневого засвоєння гами відбувається перехід до другого етапу (стрибкоподібного співу з нотного аркуша). Б. Тричков радив такий порядок вивчення ступенів у процесі засвоєння гами (Тричков, 1940):

I VIII V VII II VI III IV

У *третьому* класі відбувається інтонування вправ у тональності *До-мажор* у розширеному співацькому діапазоні: *ля* малої октави – *фа (соль)* другої октави; розвиток навичок двоголосного співу, а також свідомий спів альтерованих ступенів у *До-мажорі* з переходом у повну хроматичну гаму. У *четвертому* класі учні вивчали тональність *ля-мінор*. «Відкриття тональності» відбувалося після того, коли школярі засвоїли різноманітні пісні, і у них виробилися навички розрізняти мажорне та мінорне звучання. Лише тоді учні порівнювали будову мінорного та мажорного звукорядів (Тричков, 1940).

Б. Тричков часто критикував західноєвропейські методи «Тонворт», «Тоніка До» за те, що вони базувалися на звучанні тризвуку, а не гами. На його думку, тризвук залежить від тонального відчуття, тобто гами, «продуктом» якої він є. Окрім того, доказовою базою було твердження про те, що мелодичне відчуття історично передує гармонічному.

Педагогічна діяльність видатного болгарського музиканта та його послідовників сприяла розвитку української музичної педагогіки, забезпечивши нестандартні підходи до впровадження в практику абсолютного методу сольмізації. В Україні в кінці ХХ століття згідно з програмними вимогами середніх загально-освітніх шкіл вивчення тональностей передбачалося з *першого* класу. Порядок вивчення залежав від кварто-квінтового кола. Так, наприклад, після *До-мажора* вивчали *Фа, Соль-мажор* із використанням спільного для обох тональностей тетраорду. Після цього засвоювали паралельні – *ля-мінор, ре-мінор, мі-мінор* й розпочинали вивчення тональностей із двома знаками і т. д. Інтонування вправ спочатку відбувалося з допомогою графічного

зображення гами, так званої «болгарської драбинки», а згодом – на нотному стані (Медвідь, 2017, с. 32).

Наполеглива й тривала робота з наочними посібниками – характерна риса болгарської методики розвитку музичних здібностей учнів за системою «Столбіца». В українських підручниках не надавали великого значення вокальним вправам, однак графічне зображення (сходинок чи драбинку), вчителі часто застосовували на уроках музики в другій половині ХХ століття. Вона допомагала краще засвоїти тональності згідно з програмними вимогами.

На початку ХХІ століття графічне зображення гами теж доцільно застосовувати в закладах загальної середньої освіти для розвитку музичних здібностей учнів. Так, у навчально-методичному комплексі «Відеосольфеджіо на основі українських мелодій» Наталії Антоник (2020), який містить робочий зошит із музичного мистецтва для учня, методичний посібник для вчителя та аудіовізуальні слайд-фільми для вивчення нот, яскраво продемонстрована «музична драбинка» (с. 2):

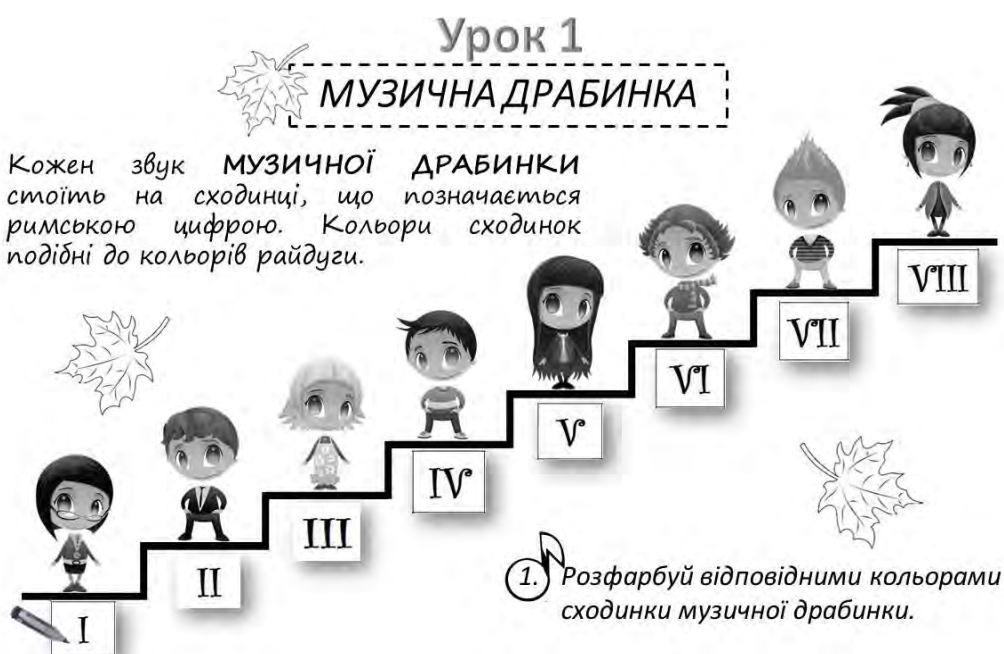

Висновки. Основою музичної освіти у ХХІ столітті має стати реальне знання потенційних можливостей учнів та прогнозування потреб і моделей розвитку музичних здібностей

дитини. Творчо налаштовані вчителі музичного мистецтва можуть мати у своєму педагогічному арсеналі музичні сходинки (драбинку, «болгарську столбіцу») і використовувати їх для легшого засвоєння нот школярами, навіть якщо навчальна програма з музичного мистецтва не передбачає вивчення елементарної нотної грамоти.

Перспективи подальших досліджень. Теоретичний аналіз історико-методологічних засад розвитку музичних здібностей за методом «Столбіца» сприятиме систематизації нагромаджених знань і збагатить різнобарвність дидактичних методів на уроках музичного мистецтва. Теоретичні висновки досліджуваної теми відкриють перспективу для подальшого наукового пошуку методів розвитку музичних здібностей учнів у закладах загальної середньої освіти України.

Список використаної літератури

- Антоник, Н. (2020). *Зошит з музичного мистецтва, 4 кл.* Дрогобич: Швидкодрук.
- Лобач, О. (1999). Музики навчання за болгарською «Столбицею» Бориса Тричкова. В П. І. Матвієнко, С. Ф. Клепко та ін. (Ред. кол.). *Педагогічні технології. Досвід. Практика: Довідник.* (с. 189-192). Полтава: ПОПОПП.
- Медвідь, Т. (2017). *Становлення та розвиток загальної музичної освіти в Україні (друга половина ХХ – початок ХХІ століття).* Дрогобич: РВВ ДДПУ ім. І. Франка.
- Николова, И. (2011). *Музикально педагогическото наследство на Борис Тричков: Монографията.* Търново: Фабер.
- Пеев, І. & Кристева, С. (1979). Болгарський метод «Столбіца» Бориса Тричкова. *Музика в школі*, 5, 69-91.
- Ростовський, О. (2000). Музична освіта в Україні на межі тисячоліть: стан, проблеми, перспективи. *Мистецтво та освіта*, 4, 9-13.
- Соколова, А. (2009). Деякі аспекти дитячого хорового виховання в народній республіці Болгарія (20-70-ті роки ХХ століття). *Педагогіка формування творчої особистості у вищій і загальноосвітній школах*, 2, 367-375. Взято з <http://www.pedagogy-journal.kpu.zp.ua/archive/2009/2/82.pdf>
- Тричков, Б. (1940). *Стълбицата: български методъ за съзнателно нотно пение*, I. София: Печатница «Култура».

Tetiana Medvid

SYSTEM OF B. TRYCHKOV CONSCIOUS MUSICAL SINGING AS A MEANS OF DEVELOPING STUDENTS' MUSICAL ABILITIES

The article considers the essence of the system of conscious musical singing "Stolbitsa" ("Ladder") by the Bulgarian teacher B. Trychkov and names his followers: B. Bochev, P. Boyadzhiev, V. Mirchev, K. Stoykov. The role of the didactic method "Ladder" in the development of the musical abilities of students of secondary schools is revealed. The meaning of the term "ladder" in the Bulgarian translation is explained. It is revealed why B. Trichkov calls his method so. It is shown that they contain visual aids called "Ladder" and what are drawing exercises and diagram exercises.

The tasks and forms of work proposed by B. Trichkov in his system according to the age categories of schoolchildren, in particular, first-fourth-grade students, are highlighted. It is indicated what is the most expedient period for “conscious musical singing”. Musical-didactic games are offered, which can be used in this period to stimulate the activity of students during the study of notes. The two main stages of reading the musical text according to the system of B. Trychkov (gradual and abrupt) are analyzed. The order of studying the steps in the process of mastering the scale by the “Ladder” method is indicated.

Five stages of gradual intonation of scale sounds are described; the role of two-part singing in the “Ladder” system is revealed. The reason for B. Trichkov’s criticism of Western European methods “Tonworth” and “Tonic DO” is explained; the significance of the “Bulgarian ladder” and didactic method “Ladder” in the development of musical abilities of students of secondary schools of Ukraine at the present stage is revealed.

The research was facilitated by the content analysis of domestic and foreign methodological literature, scientific sources, and periodicals.

Keywords: “Ladder” method; Bulgarian ladder; steps; gradual and abrupt movement; musical abilities.

References

- Antonyk, N. (2020). *Zoshyt z muzychnoho mystetstva, 4 kl. [Notebook on musical art, 4th grade]*. Drohobych: Shvydkodruk [in Ukrainian].
- Lobach, O. (1999). Muzyky navchannia za bolharskoiu “Stolbytseiu” Borysa Trychkova [Musicians studying on the Bulgarian "Column" by Borys Trychkov]. In P. I. Matviienko, & S. F. Klepko et al. (Eds.), *Pedahohichni tekhnolohii. Dosvid. Praktyka: Dovidnyk* (p. 189-192). Poltava: POIPOP [in Ukrainian].
- Medvid, T. (2017). *Stanovlennia ta rozvytok zahalnoi muzychnoi osvity v Ukraini (druha polovyna XX – pochatok XXI stolittia) [Formation and development of general music education in Ukraine (second half of the XX – beginning of the XXI century)]*. Drohobych: RVV DDPU im. I. Franka [in Ukrainian].
- Nikolova, I. (2011). *Muzikalno pedagogicheskoto nasledstvo na Boris Trichkov: Monografiyata [The musical pedagogical heritage of Boris Trichkov: the Monograph]*. Tärnovo: Faber [in Bulgarian].
- Peiev, I. & Krystieva, S. (1979). Bolharskyi metod “Stolbitsa” Borysa Trychkova [Bulgarian method “Ladder” by Boris Trychkov]. *Muzyka v shkoli*, 5, 69-91 [in Bulgarian].
- Rostovskyi, O. (2000). Muzychna osvita v Ukraini na mezhi tysiacholit: stan, problemy, perspektyvy [Music education in Ukraine at the turn of the millennium: state, problems, prospects]. *Mystetstvo ta osvita*, 4, 9-13 [in Ukrainian].
- Sokolova, A. (2009). Deiaki aspekty dytiachoho khorovoho vykhovannia v narodnii respublitsi Bolhariia (20-70-ti roky XX stolittia) [Some aspects of children's choral education in the People's Republic of Bulgaria (20-70s of the twentieth century)]. *Pedahohika formuvannia tvorchoi osobystosti u vyshchii i zahalnoosvitnii shkolakh*, 2, 367-375. Retrieved from <http://www.pedagogy-journal.kpu.zp.ua/archive/2009/2/82.pdf> [in Ukrainian].
- Trichkov, B. (1940). *Stälbitsata: bälgarski metodä za säznatelno notno penie, I [The Ladder: Bulgarian Method for Conscious Music Singing, I]*. Sofiya: Kultura [in Bulgarian].

Одержано: 25.10.2022 р.